

Decije vozilo

- Za uzrast: 3+ godina
- Maksimalno opterećenje: 30kg



Upozorenje!!!

Prikolica je dekorativna. Zabranjeno je prevoziti putnike ili teret u njoj.

Upozorenje!!! Odrasla osoba mora montirati vozilo.

Korisnicko uputstvo

sa uputstvom za sklapanje

Pre montaze i koriscenja procitajte celo uputstvo!

Sacuvajte ovo uputstvo.

Pre prve upotrebe puniti akumulator 8-12 sati.

Informacije o vozilu.

Ovo vozilo ce obezbediti vasem detetu puno kilometara voznje i zadovoljstva. Da biste obezbedili vasem detetu bezbednu voznju pridrzavajte se instrukcija iz ovog uputstva.

Pratite uputstva iz ovog prirucnika, ona su tu da bi poboljsala bezbednost i koriscenje vozila.

Specifikacija

Akumulator	12V4.5AH X1	12V7AH X1	
Punjac	12V500mA	12V1000mA	
Ulaz		Zavisi od lokalne voltaze	
Motor	390-16000	390-16000	

Za uzrast: 3+ godina

Vreme punjenja: 8~12 sati

Max opterecenje: do 30 kg

Dimenzije: sa prikolicom 1365 x 500 x 525 mm
bez prikolice 845 x 500 x 525 mm

Brzina: 3-8 km/h



Informacije o bateriji

- Nepunjive baterije ne bi trebalo puniti.
- Punjive baterije bi trebalo izvaditi pre punjenja.
- Punjive baterije bi trebalo puniti pod nadzorom odrasle osobe.
- Razlicite vrste baterija ili stare i nove baterije ne bi trebalo mesati.
- Postavljajte baterije vodeci racuna o polovima.
- Istrosene baterije bi trebalo izvaditi iz vozila.
- Suprotne polove na baterijama ne bi trebali spajati direktno.

Lista delova

B

Broj.	Naziv	Kolicina		Napomena
		bez prikolice	sa prikolicom	
1	Skoljka	1	1	
2	Obican tocak	2	4	
3	Pogonski tocak	2	2	
4	Ø10 sajbna	2	4	
5	Matica	4	6	
6	Poklopac obi. tocka	2	4	
7	Poklopac pog. tocka	2	2	
8	Volan	1	1	
9	Ø5 matica	1	1	
10	M5X30 sraf	1	1	
11	Sediste	1	1	
12	Ø4x12 sraf	5	5	
13	Spoj za prikolicu	\	1	Za model sa prikolicom
14	Ø4x12 sraf	\	12	Za model sa prikolicom
15	Ulozak	\	2	Za model sa prikolicom
16	Osovina za prikolicu	\	1	Za model sa prikolicom
17	Sraf za prikolicu	\	1	Za model sa prikolicom
18	Drzac osovine	\	1	Za model sa prikolicom
19	Prikolica	\	1	Za model sa prikolicom
20	Bocne ograde	\	2	Za model sa prikolicom
21	Prednja ograda	\	1	Za model sa prikolicom
22	Dekoratívni auspuh	1	1	
23	Kljuc	2	2	
24	Punjac	1	1	
25	Daljinski upravljac	1	1	Ako je deo seta
26	Ø8 sajbna	4	6	

Dijagram delova

Alat potreban za montazu:
Strafciger
(nije deo seta)

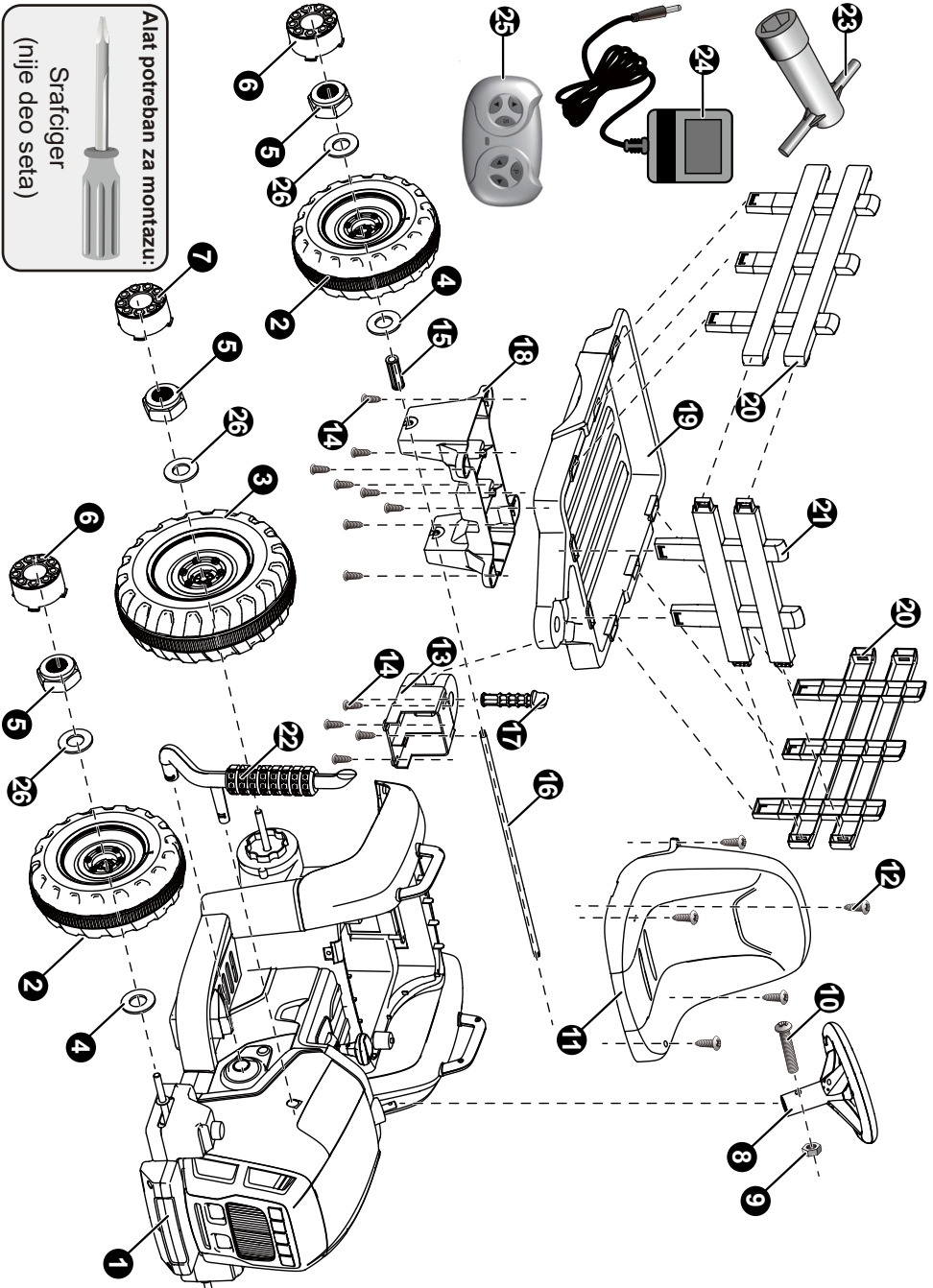



- **NIKADA NE OSTAVLJAJTE DETE BEZ NADZORA. UVEK GLEDAJTE DETE KADA KORISTI VOZILO.**
- Ovu igracku treba pazljivo koristiti jer uvek postoji rizik od prevrtanja ili sudara.
- Deca bi uvek trebala nositi zastitnu opremu.
- Vozilo ne koristiti na auto-putevima, blizu automobila, blizu strmih uzbrdica ili nizbrdica, bazena ili bilo kojih drugih vodenih površina.
- Prilikom upravljanja deca moraju biti obučena.
- Prilikom upravljanja dete mora sedeti u sedistu.
- Vozilo se ne sme koristiti u saobraćaju.
- Ova igracka nije pogodna za decu mlađu od 36 meseci zbog svoje maksimalne brzine. Maksimalno opterećenje je 30 kilograma.
- Ova igracka nema kolicicu.



Upozorenje:

- **Nije namenjeno deci mlađoj od 36 meseci.**
- **Vozilo mora montirati odrasla osoba.**

Pravila sigurne voznje

- Ova igracka se mora koristiti u sigurnim prostorima:
 - Vozilo ne koristiti na auto-putevima, blizu automobila, blizu strmih uzbrdica ili nizbrdica, bazena ili bilo kojih drugih vodenih površina;
- Voziti vozilo isključivo po ravnim površinama i u bezbednom okruženju npr. u kuci, dvoristu ili prostoru namenjenom za igranje dece (igralista).
- Nikada ne voziti po mraku. Zbog smanjene vidljivosti dete može naleteti na prepreku i povrediti se. Uvek voziti po danu ili u dobro osvetljenom prostoru.
- Zabranjeno je menjati strujno kolo ili dodavati električne komponente.
- Periodično proveravajte konektore i zice u vozilu.
- Ne dozvolite nijednom detetu da bude blizu vozila kada je vozilo u pokretu.
- Vozilo poseduje sigurnosni pojas. Naučite dete kako da ga podesi i veže kako bi bilo najsigurnije.

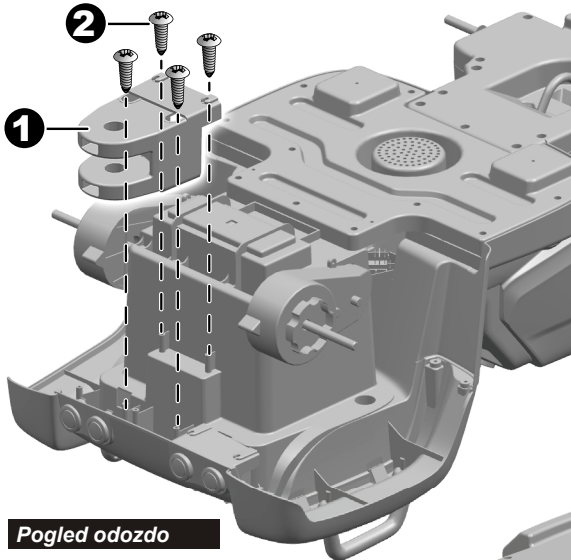

Okrenite skojlku naopako

1. Postavite spoj na predvidjeno mesto.
2. Postavite cetiri $\varnothing 4 \times 12$ srafa i usrafite ih.

Pogled odozdo

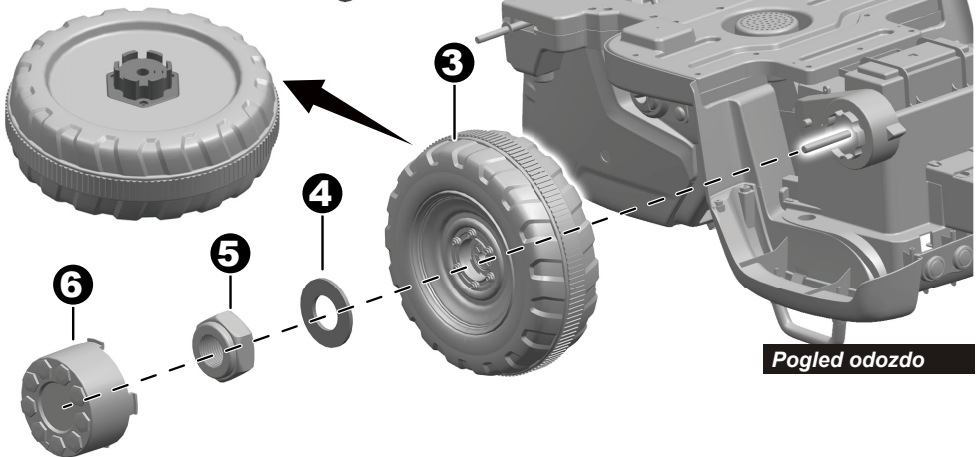

Pogled odozdo

3. Postavite pogonski tocak na zadnju osovinu. Vodite racuna o tome da se tocak pravilno spoji sa reduktorom.
 4. Postavite $\varnothing 10$ sajbnu na zadnju osovinu.
 5. Postavite maticu i zategnite je.
- Ponovite korake 3-6 i na suprotnoj strani.
6. Postavite poklopce preko tockova.

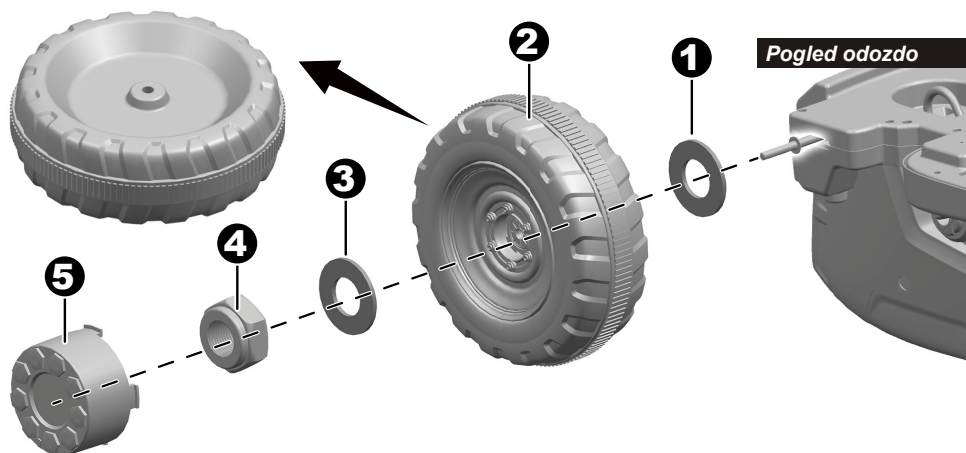

1. Postavite $\varnothing 10$ sajbnu na prednju osovinu.
2. Postavite obican tocak na prednju osovinu.
3. Postavite $\varnothing 8$ sajbnu na prednju osovinu.
4. Postavite maticu i zategnite je.
5. Postavite poklopac.

Ponovite postupak na suprotnoj strani.

6. Postavite volan na kraj upravljačke sipke.
7. Poravnajte rupu za sraf na volanu i rupu za sraf na sipki, zatim provucite M5x30 sraf kroz volan.
8. Postavite maticu i usrafite sraf.



E**Montaza auspuha i povezivanje akumulatora**

1. Postavite dekorativni auspuh na predvidjeno mesto i pritiskajte dok ne cujete "klik".
2. Povezite crveni konektor akumulatora sa crvenim konektorom vozila.

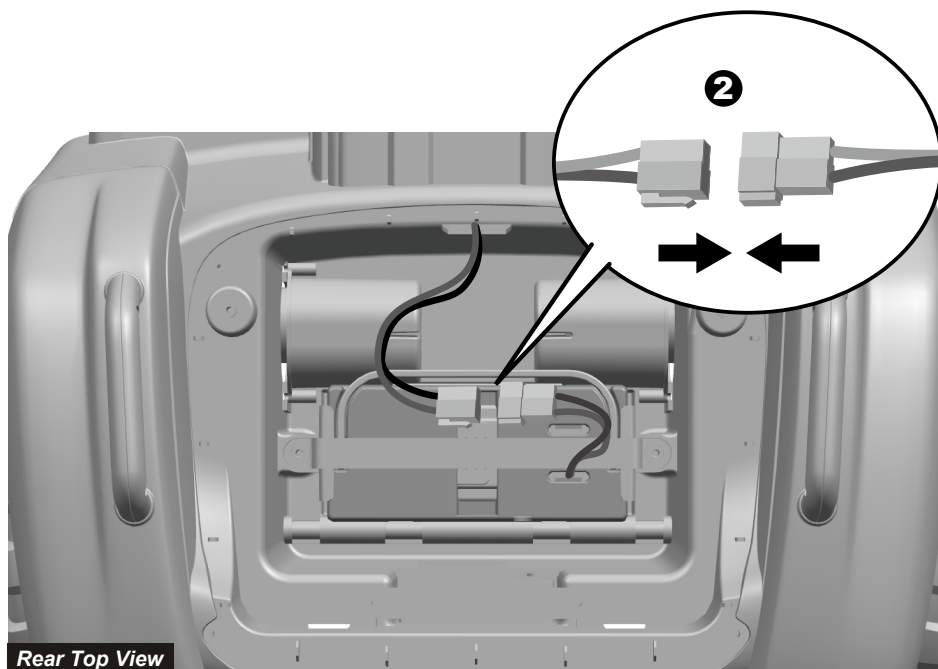
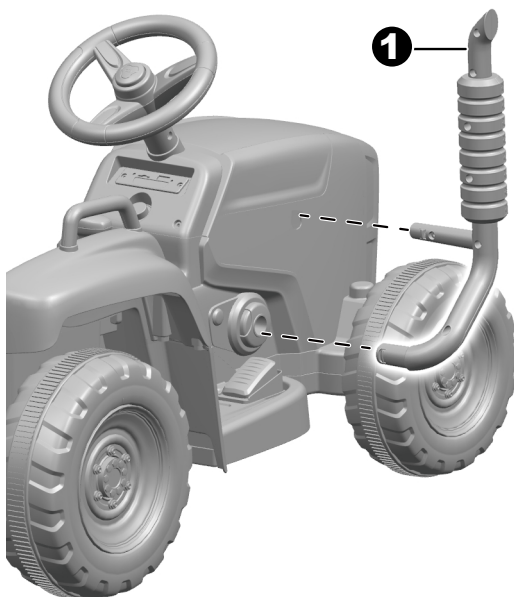
*Rear Top View*

Montaza sedista i prikolice

E

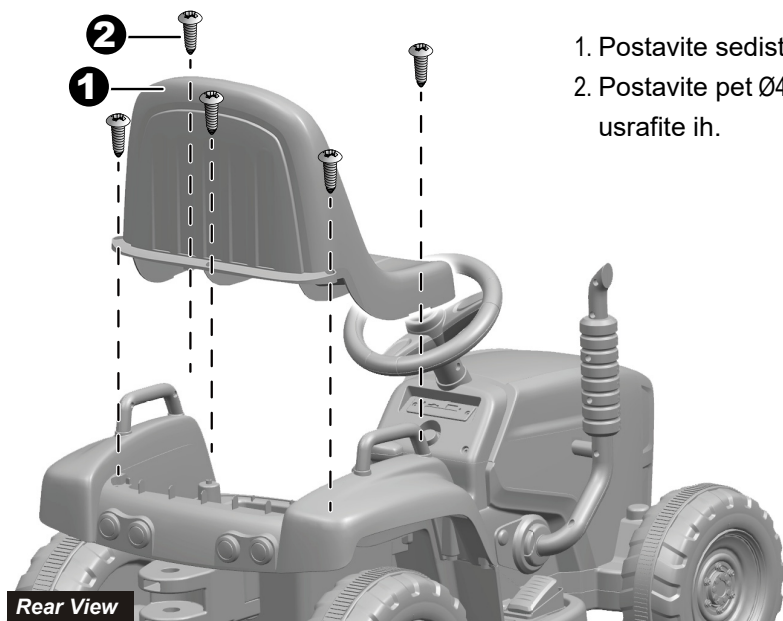

Rear View

1. Postavite sediste.
2. Postavite pet $\varnothing 4 \times 12$ srafa i usrafite ih.

Montaza prikolice (ako je deo seta)

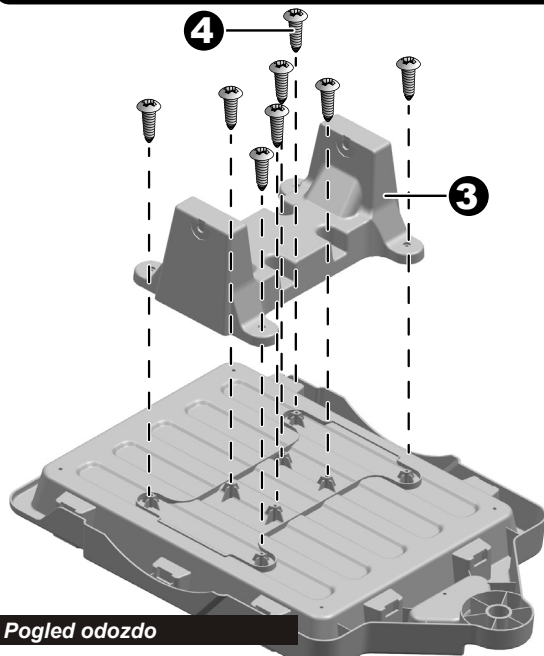

Pogled odozdo

- Okrenite prikolicu naopako.
3. Postavite drzac osovine.
 4. Postavite osam $\varnothing 4 \times 12$ srafa i usrafite ih.

1. Postavite prednju ogradu.

2. Postavite bocne ograde.

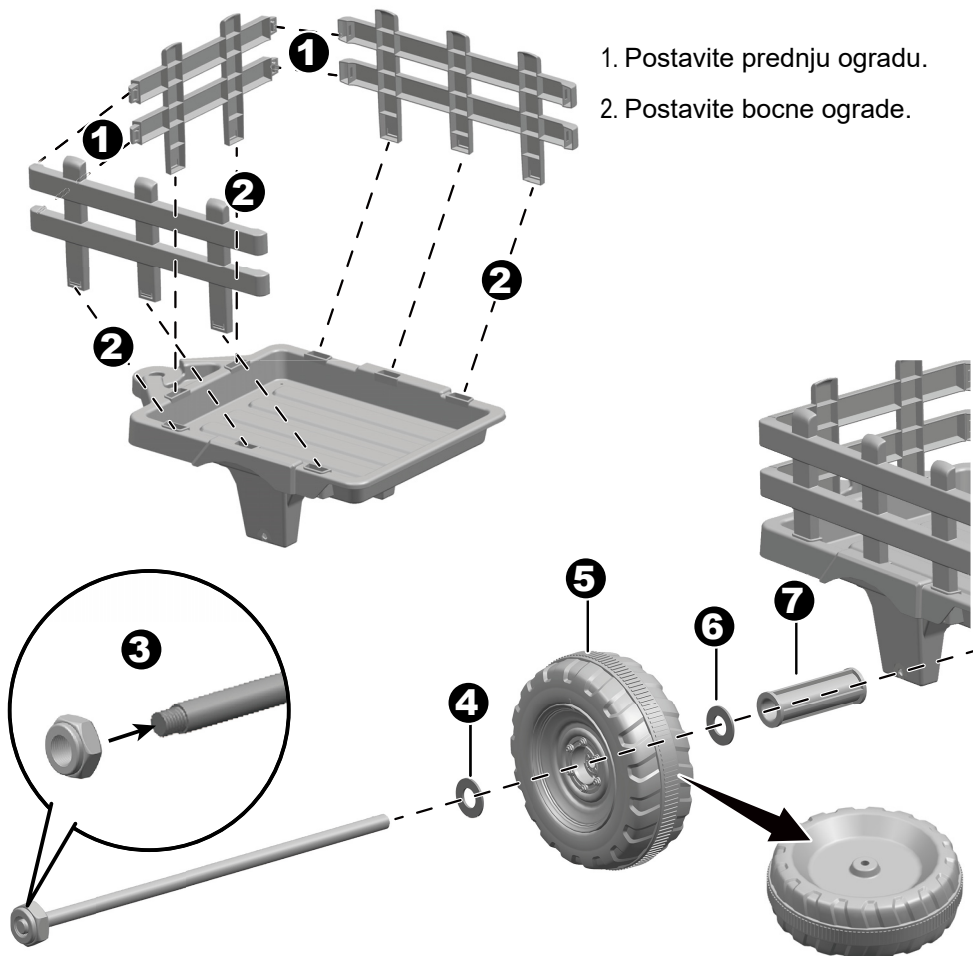

3. Zategnite maticu na jednoj strani osovine.

4. Postavite Ø8 sajbnu na osovniu.

5. Postavite obican tocak na osovinu.

6. Postavite Ø10 sajbnu na osovinu.

7. Postavite plasticki ulozak (distancer) na osovinu.

8. Provcite osovinu kroz prikolicu.

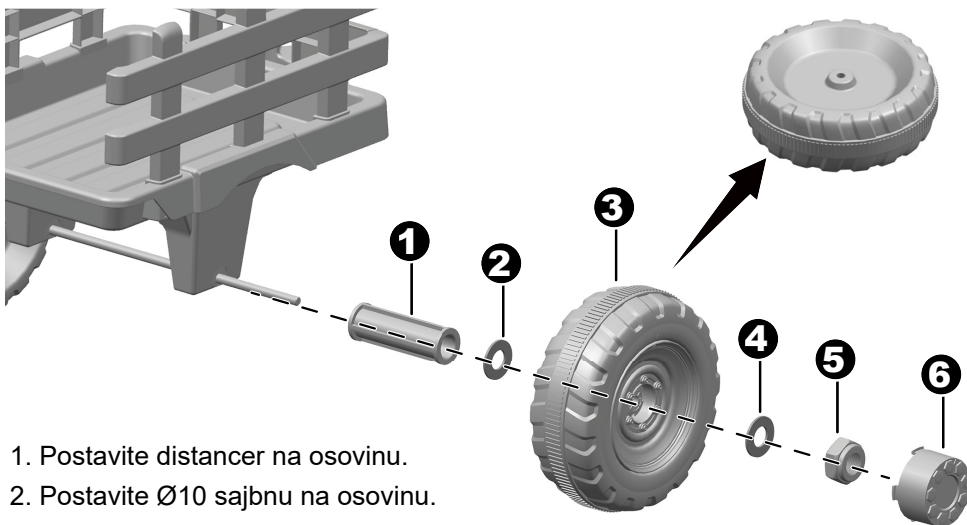

1. Postavite distancer na osovinu.
2. Postavite $\varnothing 10$ sajbnu na osovinu.
3. Postavite obican tocak na osovinu.
4. Postavite $\varnothing 8$ sajbnu na osovinu.
5. Postavite maticu i zategnite je kljucem.

Napomena: Jednim kljucem drzite maticu na jednoj strani a drugim kljucem zatezite maticu na drugoj strani.

6. Postavite poklopce.

7. Povezite prikolicu i traktor.

8. Postavite sraf.

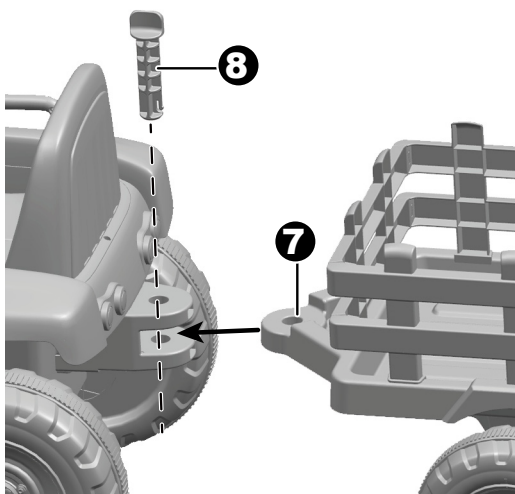

**Vazno!**

Uvek zaustavite vozilo kada menjate brzinu ili smer kako biste zaštitili reduktore.

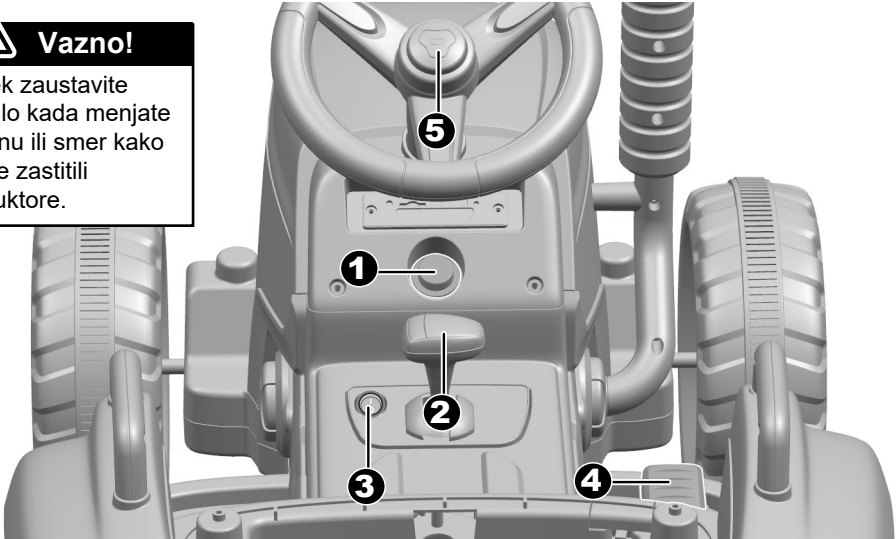

1. **Glavni prekidac:** Pali i gasi vozilo.

2. **Menjac za odabir brzine i smer kretanja:**

- Da biste se kretali brzo napred postavite menjac u poziciju napred.
- Da biste se kretali sporo napred postavite menjac u srednju poziciju.
- Da biste se kretali nazad postavite menjac u poziciju nazad.

Napomena: Vozilo se moze kretati nazad samo u sporoj brzini.

3. **Prekidac za svetla:** Pali i gasi svetla.

4. **Papucica gasa:** • Za kretanje pritisnite papucicu.

- Za usporavanje i kocenje podignite nogu sa papucice.

5. **Dugme za sirenu:** Pritisnite je za zvuk.

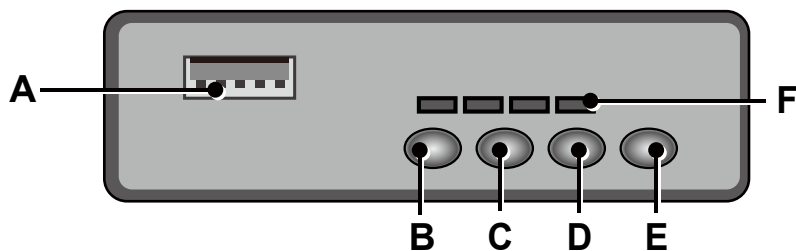

A. USB slot (Najviše 15GB)

B. Promena izvora (Bluetooth, USB)

C. Play / Next (Sledeća pesma)

D. Smanjenje zvuka

E. Pojacavanje zvuka

F. Displej za voltazu: Pokazuje stanje akumulatora. Kada gori samo jedna lampica napunite akumulator.

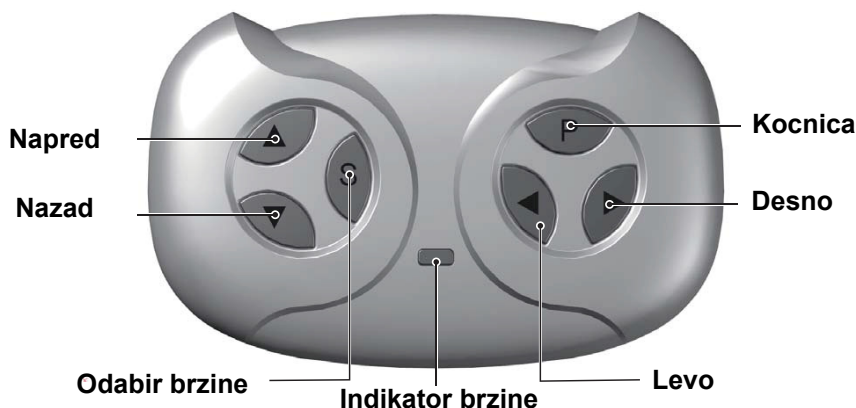

Postavljanje baterija

Uklonite poklopac odeljka za baterije i stavite dve AAA baterije vodeći računom polovima. Vratite poklopac nazad.

Napomena: Baterije nisu deo seta. Pogledajte informacije o baterijama na strani 1.

1. Povezivanje vozila i daljinskog upravljača

Pritisnite i zadržite istovremeno dugme za napred i nazad (svetlo na daljinskom ce poceti da treperi) a onda upalite vozilo koristeći glavni prekidač. Svetlo na daljinskom ce onda poceti ga gori neprekidno. To znaci da je povezivanje bilo uspesno i sada mozete koristiti daljinski. Ukoliko svetlo na daljinskom i dalje treperi to znaci da povezivanje nije uspeo i trebalo bi ponoviti ceo proces.

2. Dugme za kocenje

Pritisite dugme da biste naglo zaustavili vozilo. Pritisnite ga jos jednom da biste otpustili kocnicu.

3. Dugme za odabir brzine

Dugme služi za odabir spore, normalne ili brze brzine.

Napomena: Vozilo se moze kretati unazad samo u sporij brzini.

Napomena:

- Ukoliko ne koristite daljinski upravljač 10 sekundi on ce se sam ugasi.
- Ponovite korak 1 (Povezivanje) svaki put kada menjate baterije na daljinskom upravljaču.

⚠ Upozorenje!

Samo odrasla osoba može puniti akumulator.

⚠ Upozorenje!

Kada je vozilo priključeno na punjač nijedna funkcija neće raditi.

- Vozilo mora biti isključeno pre početka punjanja.
- Pre prve upotrebe vozilo treba puniti 4-6 sati. Izbegavajte da puniti vozilo duže od 12 sati kako se punjač ne bi pregrijao.
- Kada vozilo počne da ide veoma sporo napunite akumulator.

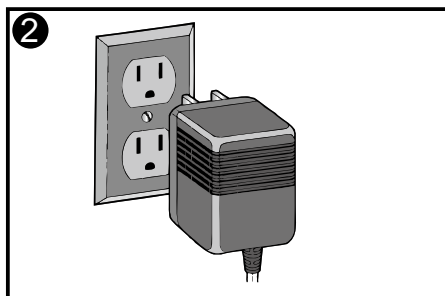
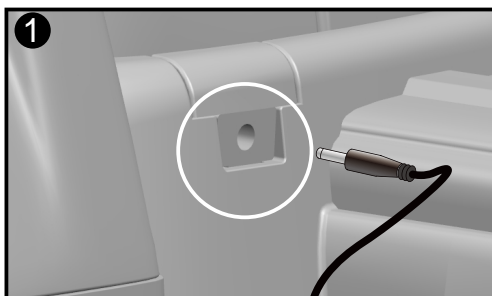

1. Priključite punjač u port na vozilu (ispod sedista).
2. Priključite punjač u utičnicu na zidu.

Problem	Moguc razlog	Resenje
Vozilo ne radi	Akumulator je prazan	Napunite akumulator.
	Osigurac je odsekao struju	Resetujte osigurac, vidi <Osigurac>
	Buksne na akumulatoru su labave	Proverite da li su buksne cvrsto zakacene na akumulator. Ako su zice na elektromotoru labave Kontaktirajte dobavljacka.
	Akumulator je "mrtav"	Zamenite akumulator, kontaktirajte dobavljacka.
	El. komponente su ostecene	Kontaktirajte dobavljacka.
	Elektomotor je ostecen	Kontaktirajte dobavljacka.
Voznja ne traje dugo	Akumulator nije dovoljno napunjen	Proverite da li su buksne cvrsto prikacene na akumulator
	Akumulator je star	Zamenite akumulator, kontaktirajte dobavljacka.
Vozilo ide veoma sporo	Akumulator ne drzi struju	Napunite akumulator, kontaktirajte dobavljacka.
	Akumulator je star	Zamenite akumulator, kontaktirajte dobavljacka.
	Vozilo je preoptereceno	Maksimalna nosovost vozila je 30 kilograma
	Vozilo je korisceno u veoma teskim uslovima	Izbegavajte koriscenje u teskim uslovima. Vidi odeljak <Bezbednost>
Vozilo se mora pogurati da bi krenulo	Labave buksne ili konektori	Proverite da li su buksne cvrsto zakacene na akumulator. Ako su zice na elektromotoru labave, Kontaktirajte dobavljacka.
	Struja ne dolazi do elektromotora	Ukoliko struja ne dolazi do elektromotora vozilu je potrebna popravka. Kontaktirajte dobavljacka.
Vozilo tesko menja pravac kretanja	Menjane pravca kretanja dok je vozilo u pokretu	Potpuno zaustavite vozilo kada menjate pravac Viditte poglavlje <Koriscenje vozila>
Glasna buka koja se cuje iz reduktora	Elektromotor ili zupcanici su osteceni	Kontaktirajte dobavljacka.
Akumulator ne moze da se napuni	Buksne na akumulatoru su labave	Proverite da li su buksne cvrsto zakacene na akumulator.
	Punjac nije ukljucen	Proverite da li je punjac ukljucen u ispravnu uticnicu na zidu.
	Punjac ne radi	Kontaktirajte dobavljacka.
Punjac se greje prilikom punjenja	To je potpuno normalno i znaci da je punjac ispravan	

Detaljno proucitate vodic pre nego sto pozovete dobavljacka. Ako ne mozete resiti vas problem molimo vas da pozovete dobavljacka.

- Odgovornost je roditelja da provere ispravnost vozila pre voznje. Vozilo se mora stalno proveravati zbog svih potencijalno opasnih delova koji se nalaze u vozilu (akumulator, kablovi, srafovi itd.). Ukoliko postoji neki problem on se mora otkloniti pre voznje.
- Uverite se da plastichni delovi nisu polomljeni ili naprsli.
- Povremeno podmazite delove kao sto su zupcanici.
- Vozilo uvek zastitite od vremenskih nepogoda. Cuvajte ga u zatvorenom prostoru.
- Vozilo drzite dalje od izvora toplote (sporet, grejalica itd.). Plasicni delovi se mogu istopiti.
- Vozilo punitite posle svake upotrebe. Samo odrasla osoba moze puniti vozilo. Punitite akumulator najmanje jednom mesечно u periodima nekoriscenja.
- Nemojte koristiti mlaz vode pri pranju vozila. Ne perite vozilo sapunom i vodom. Nemojte voziti vozilo po kisi ili snegu. Voda ostecuje elektromotor i elektricne komponente.
- Vozilo cistite mekom i suvom krpom. Da biste povratili sjaj plastici koristite sredstva za tu namenu. Nemojte koristiti sredstva za ciscenje automobila.
- Ne vozite vozilo po pesku, zemljanim putevima ili sljunku jer sve to moze osetiti elektromotore i elektricne komponente.
- Kada ne koristite vozilo ono mora biti ugaseno putem glavnog prekidaca i akumulator ne bi trebao biti povezan.

Ovo vozilo je opremljeno termalnim osiguracem. U slucaju preopterecenja osigurac ce prekinuti dovod struje u vozilu u trajanju od 20 sekundi. Nakon 20 sekundi vozilo ce krenuti normalno da funkcionise.

Da biste izbegli aktiviranje termalnog osiguraca izbegavajte sledece:

- Nemojte preopterecivati vozilo.
- Nemojte vuci stvari vozilom.
- Nemojte voziti uzbrdo.
- Ukoliko udarite u neki objekat obavezno sklonite nogu sa papucice gasa ili moze doci do pregrevanja motora.
- Nemojte voziti kada je napolju visoka temperatura.
- Nemojte dozvoliti da elektricne komponente dodju u kontakt sa vodom.
- Nemojte prepravljati elektricne komponente u vozilu.

Odlaganje akumulatora



- Odlaganje akumulatora mora biti obavljeno u skladu sa zakunskim odredbama u vasoj zemlji.
- Ne pokusavajte da spalite akumulator. Eksplozirace.
- Nikako ne bacajte akumulator u kantu ili kontejner. Odlaganje akumulatora mora biti obavljeno u skladu sa zakunskim odredbama u vasoj zemlji.

Our products are suitable for ASTM F963; GB6675; EN71 and EN62115 standard.